

# MESSERHALTER.

## SCHERENSCHNITTMESSERHALTER.

### Typ PSGm 25 DF

minimale Schnittbreite	25 mm
Messerdurchmesser	130 mm
Betriebsdruck vertikal	4,5–6 bar
Betriebsdruck horizontal	4,5–6 bar
Hub vertikal	30 mm
Tiefeneinstellung	manuell
Hub horizontal	2,5 mm
Geschwindigkeit	max. 1.000 m/min.
Scherwinklereinstellung	über Winkelplatte
360°-Schutz	optional
Einstellschieber (Easy Set)	optional
Rasierklingenkopf	optional
Staubabsaughaube	optional
Schnellwechselkopfsystem für Scheren- und Rasierklingschnitt	optional
Schmierfilz	optional
diverse Adapter	optional

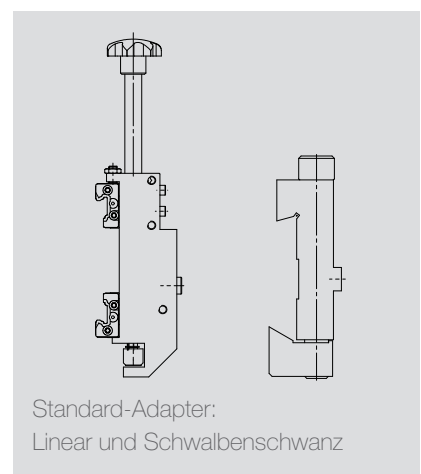
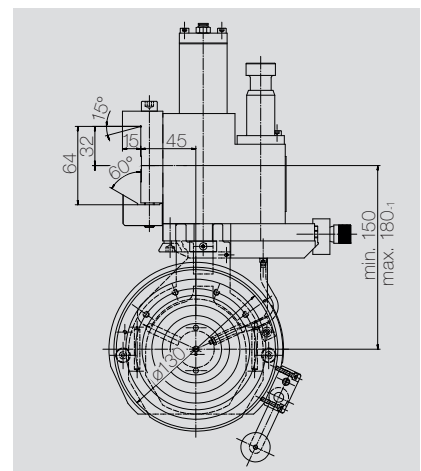

### Spezielle Ausführungen und Merkmale auf Anfrage.

#### Klassische Einsatzbereiche:

- ! Aluminiumfolie
- ! Klebeband / Etiketten
- ! Kabel- / Lithoband
- ! Textilien / Nonwoven
- ! Kunststoff
- ! Papier
- ! u. v. m.

#### Vorteile:

- ! reproduzierbare, an das Schneidmaterial anpassbare, Messeranstellkräfte
- ! Erhöhung der Messerstandzeiten durch spielfreies, vibrationsdämpfendes Führungssystem
- ! Doppelführung sorgt für hohe Stabilität
- ! Reduzierung der Rüstzeiten durch Schnellwechselkopfsystem
- ! optionale Merkmale sind nachrüstbar

**DIENES fertigt auch die für den Scherenschnitt benötigten Ober- und Untermesser sowie manuelle, halbautomatische und automatische Schneidsysteme.**