

# MESSERHALTER. SCHERENSCHNITTMESSERHALTER.

## Typ PSG DF 145

minimale Schnittbreite	145 mm
Messerdurchmesser	180 mm optional: 200 / 220 mm
Betriebsdruck vertikal	4–6 bar
Betriebsdruck horizontal	4–6 bar
Hub vertikal	50 mm
Tiefeneinstellung	manuell
Hub horizontal	6 mm
Geschwindigkeit	max. 2.600 m/min.
Scherwinkleinstellung	über Winkelplatte
360°-Schutz	optional
Einstellschieber (Easy Set)	optional
Staubabsaughaube	optional
Automatische Tiefeneinstellung (Depth Control)	optional
CSL (Constant Side Load)	optional
motorisch angetrieben	optional
diverse Adapter	optional

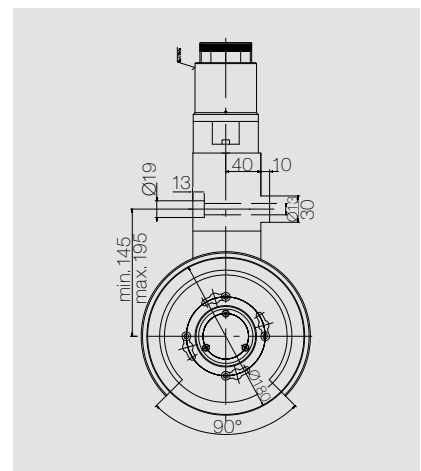

## Spezielle Ausführungen und Merkmale auf Anfrage.

### Klassische Einsatzbereiche:

- ! Aluminiumfolie
- ! Kabel- / Lithoband
- ! Verpackung
- ! Gummi
- ! u. v. m.
- ! Klebeband / Etiketten
- ! Textilien / Nonwoven
- ! Kunststoff
- ! Papier

### Vorteile:

- ! reproduzierbare, an das Schneidmaterial anpassbare, Messerstellkräfte
- ! stabile Bauweise für robuste Einsatzmöglichkeiten
- ! vibrationsdämpfende Führungssysteme
- ! spielfreie Vertikal- und Horizontalführung des Messerkopfes
- ! auch für schwierige Schneidaufgaben bestens geeignet
- ! optionale Merkmale sind nachrüstbar

**DIENES fertigt auch die für den Scherenschnitt benötigten Ober- und Untermesser sowie manuelle, halbautomatische und automatische Schneidsysteme.**

