

RUNDMESSER, ZWISCHENRINGE.

Typ ZR

Aussen-Ø (D) mm	Innen-Ø (d) mm
46	30
60	40
77	45 / 60
80	45 / 60
105	80 / 90
130	100 / 120
150	100 / 120
200	150 / 180
250	200

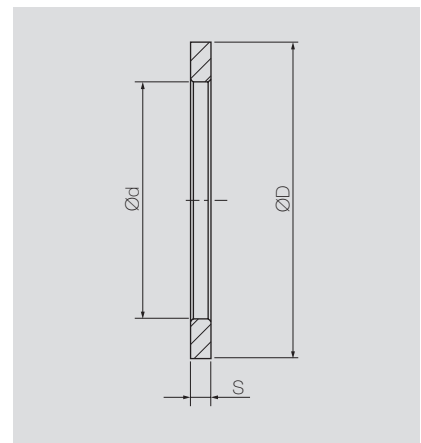
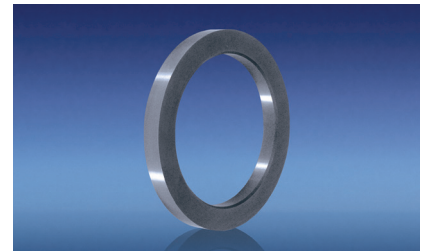

Gesamtstärke (S): ab 0,1 mm

Andere Abmessungen und Werkstoffe auf Anfrage.

Standard-Werkstoffe:

chromlegierte Werkzeugstähle (1,5 % Cr)

Vorteile:

- exakte Fertigungstoleranzen
- DIENES Präzisionsschliff „CONTROLLEUR“
- für verschiedenste Maschinentypen einsetzbar

DIENES fertigt auch die entsprechenden Schneidringe, Ober- und Untermesser, Messerhalter sowie manuelle, halbautomatische und automatische Schneidsysteme.