

# MESSERHALTER. QUETSCHMESSERHALTER.

## Typ PQD-MC2, PQD-MC3

	MC2	MC3
<b>Halterbreite</b>	20 mm	20 mm
<b>Messerdurchmesser</b>	76,96 / 100 mm	76,96 / 100 mm
<b>Betriebsdruck</b>	2–6 bar	2–6 bar
<b>Schneiddruck</b>	max. 1.080 N	max. 1.620 N
<b>max. Schnittgeschwindigkeit</b>	300 m/min. bei Nutzung von einem 76,96 mm Messer 400 m/min. bei Nutzung von einem 100 mm Messer	
<b>Vertikalhub</b>	14 mm	14 mm
<b>Druckluftanschluss</b>	530 mm lang / Schnellverschlusskupplung R 1/8"	
<b>Sicherheitshandschutz</b>	optional	optional
<b>Quick-Clamp (Schnellspannsystem)</b>	optional	optional
<b>Easy Eject (Messer-Schnellentnahmesystem)</b>	optional	optional

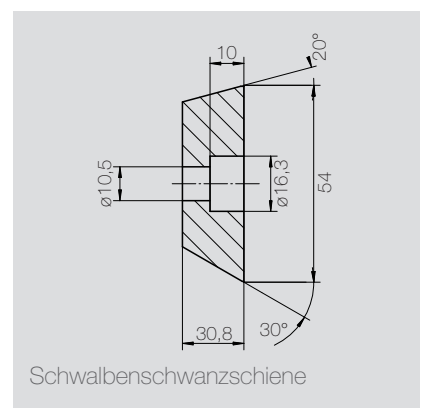
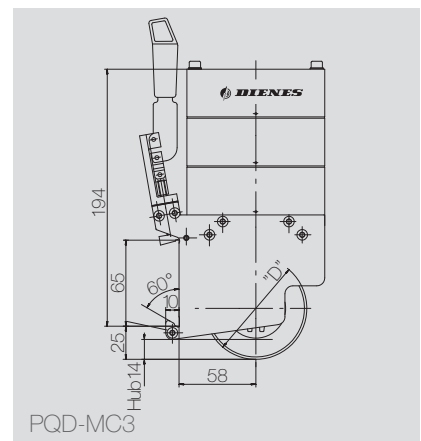
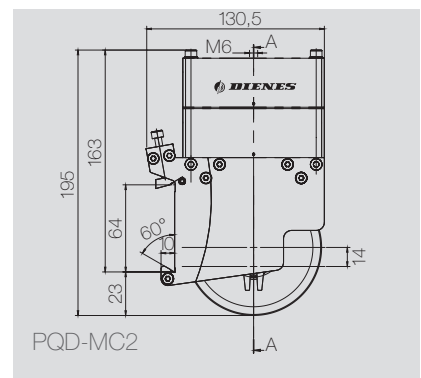
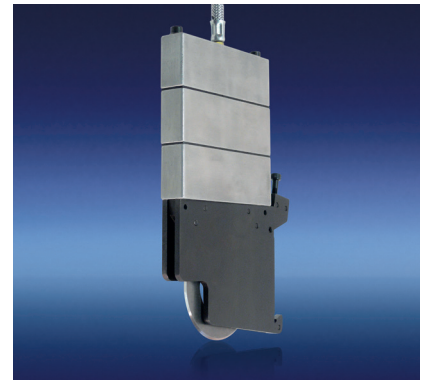

### Spezielle Ausführungen und Merkmale auf Anfrage.

#### Klassische Einsatzbereiche:

- Klebeband / Etiketten
- Kunststoffolie
- Textilien / Nonwoven
- Gummi
- Papier
- u. v. m.

#### Vorteile:

- exakte Schnittbreiten aufgrund von engsten Fertigungstoleranzen
- Verschleißreduzierung durch präzise Ausrichtung zur Traverse
- effiziente Schnittkrafterhöhung durch Multizylindersystem
- Langlebigkeit u. a. durch gehärtete Seitenbleche
- Bedienerfreundlichkeit durch einfaches Handling
- optionale Merkmale sind nachrüstbar
- mit verschiedenen Quetsch-, Perforier- und Profilmessern einsetzbar

**DIENES fertigt auch die für den Quetschschnitt benötigten Quetschmesser, glasharten Wellen und Ringe, Schwalbenschwanzschienen (unterschiedliche Dimensionen) sowie Distanzstücke.**